

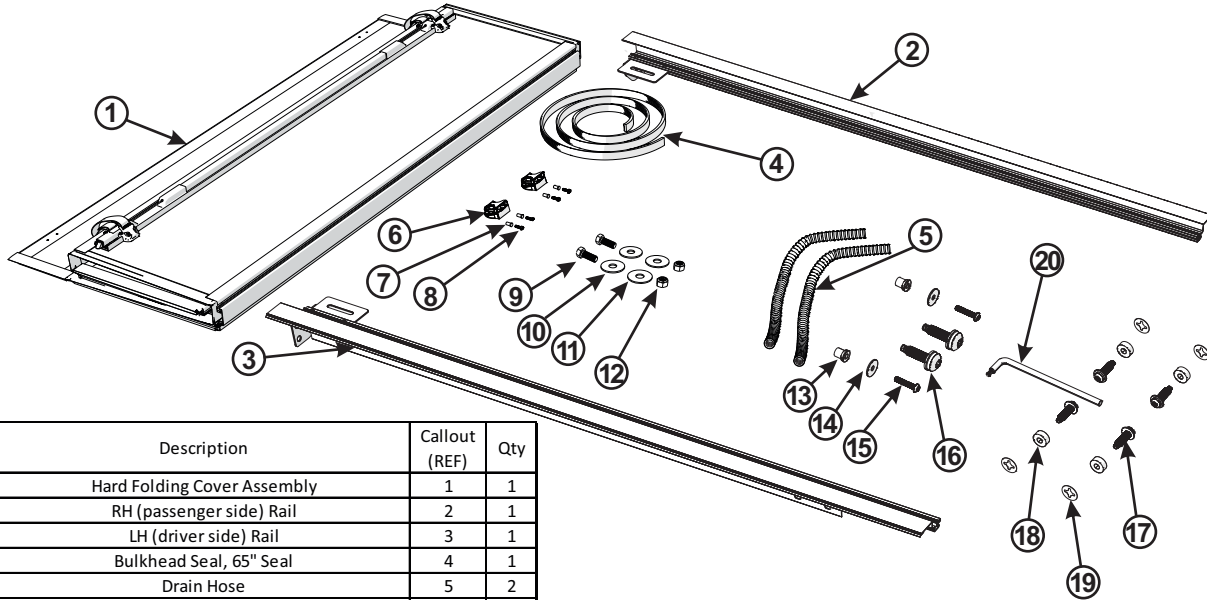

# Hard Folding Truck Bed Cover

## Kit Contents- Jeep truck bed install

www.mopar.com



Description	Callout (REF)	Qty
Hard Folding Cover Assembly	1	1
RH (passenger side) Rail	2	1
LH (driver side) Rail	3	1
Bulkhead Seal, 65" Seal	4	1
Drain Hose	5	2
Top Side Buckle Kit	6	2
	7	4
	8	4
Cover Hardware	9	2
	10	2
	11	2
	12	2
Cab Bracket Hardware	13	2
	14	2
	15	2
	16	2
Tailgate/ Rear Rail Hardware	17	4
	18	4
	19	4
Torx key	20	1

### 1. BULKHEAD SEAL STRIP INSTALLATION

NOTE: Installations with a drop-in bed liner will NOT require the bulkhead seal.

NOTE: Wipe the surface with isopropyl alcohol before applying.

- 1.1 Remove the paper backing and apply the seal strip to the top of the bulkhead. Trim the ends to tightly fit to the sides of the bed. Apply along the radius of the bulkhead back edge (1).

NOTE: Pressure application is 4.5 lb roller one pass back and forth.

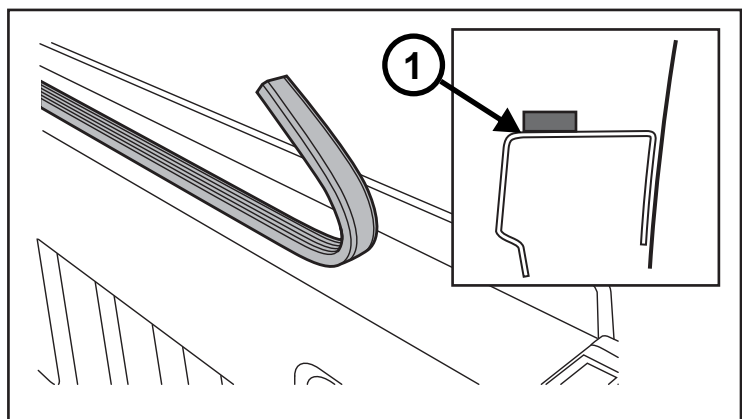

## 2. RAIL INSTALLATION

- 2.1 If the bed rail caps are not trimmed in the rear/tailgate section, cut using the scribed lines as a guide to expose the area shown. Perform this operation on both sides of the pickup box.

**NOTE:**

For vehicles with a sprayed on bed liner, the threaded area in the bulkhead must be cleared of liner material.

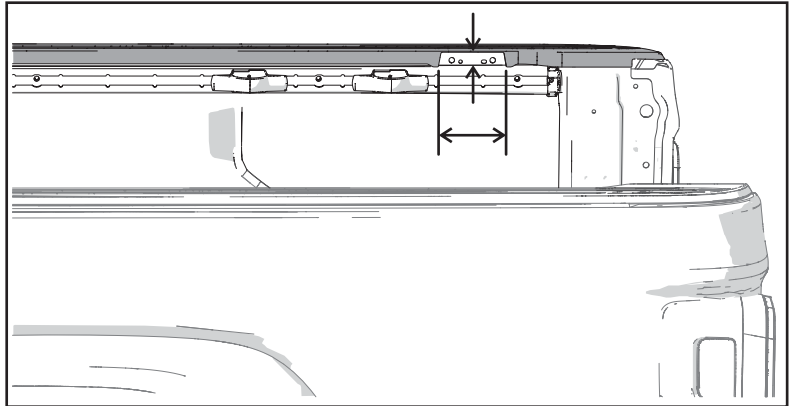
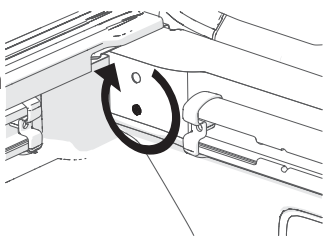

- 2.2 Thread the screw (1) through the washer (2), through the top hole in the bracket (3) and into the well nut (4). One for each side.

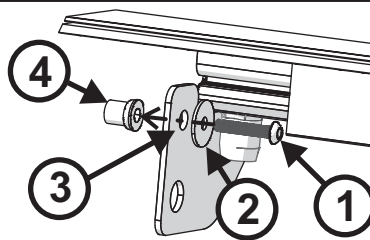

Note:  
Assemble just until contact is made, do not tighten the well nut.

- 2.3 Insert screw (6) into one of the rear rail mounting holes as shown. Slide a spacer (7) then a retainer (8) onto the threaded portion of the screw. Repeat for the second rear mounting hole, and rear rail mounting holes on the second rail.

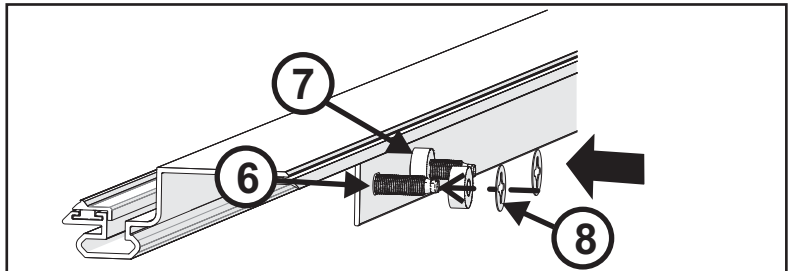

- 2.4 Place the cover rail onto the bed rail and slide it forward, using the well nut as a guide into the bulkhead opening (9).

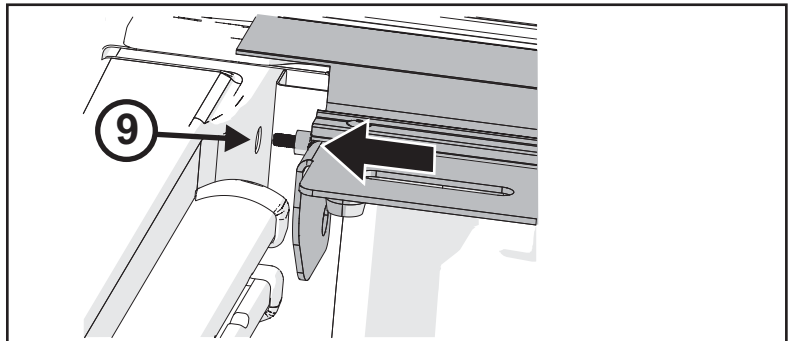

## 2. RAIL INSTALLATION continued

2.5 At the rear/tailgate, thread the screws into the threaded inserts in the bed wall. Tighten with the 90 degree Torx key.

Leave the bolts loose until the front / cab bolts have been installed and tightened.



The Torx key is included in the hardware kit.

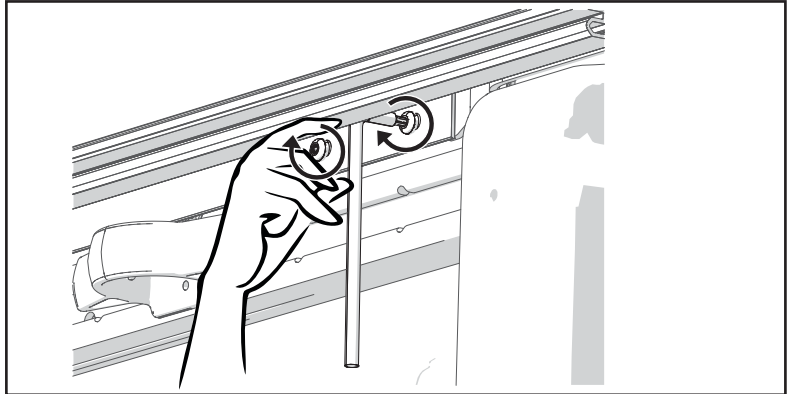

2.6 Thread the front/cab bolt (9) through the lower hole of the cover rail bracket (10), and tighten to 17.5 Nm/12.9 ft/lbs on both sides.

Snug up the upper screw in the well nut.

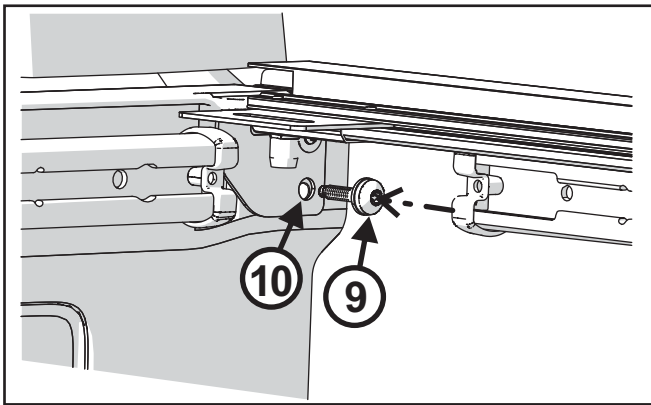

2.7 Tighten rear/tailgate cover rail bolts, on both sides.

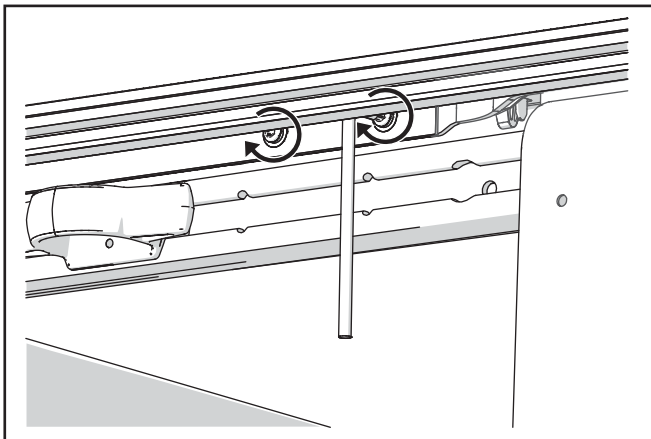

### 3. COVER TIE DOWN BUCKLE INSTALLATION

- 3.1 Push a threaded post (1) up from the bottom into the pre-drilled hole (2) in the cab panel. Place the buckle (3) over the holes and with a screw driver thread the screw (4) through the buckle and into the post.

Securely hand tighten only, DO NOT use a screw gun.

Repeat on both sides.

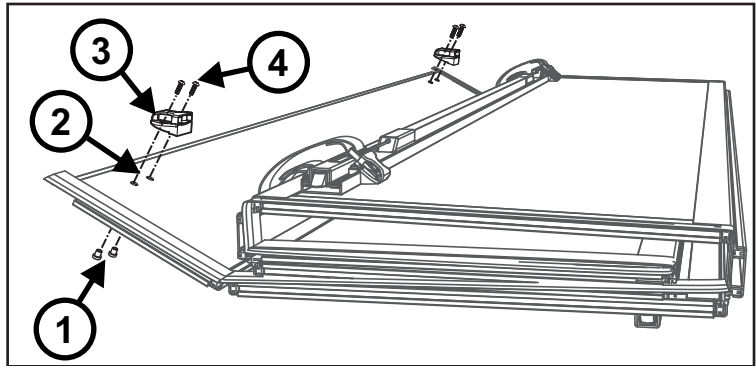

### 4. COVER INSTALLATION

- 4.1 Place the folded cover on the mounted rails at the front/cab end of the bed.

**NOTE:**

The bottom edges of the cover and the top rubber surfaces of the rails should be periodically cleaned of dirt and debris for best performance.

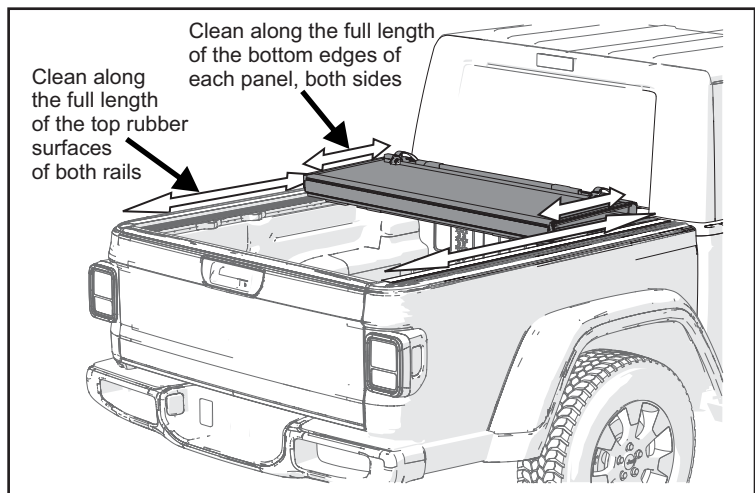

- 4.2 Rotate the cab panel (1) up to insert a mounting bolt (2), the bolt head slides into the middle (3) section of the panel ribs. One on both sides. Slide the bolt in so that it aligns with the slotted rail bracket (4).

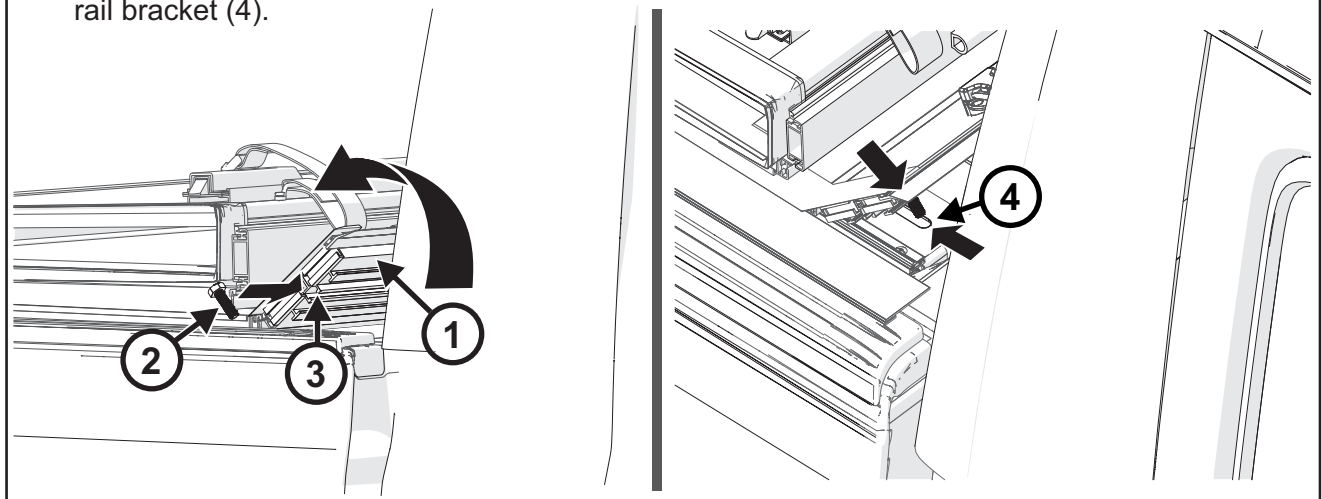



#### 4. COVER INSTALLATION- continued

4.3 Rotate the cab panel down and insert on to the cover mounting bolt (5) the large rubber washer (6) the large metal washer (7) and thread on the nut (8). Do this on both sides. Hand tighten.

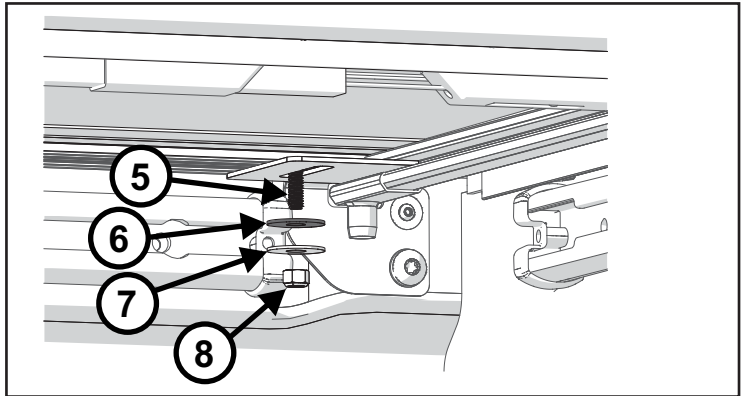

4.4 Unfold the cover toward the tailgate. Make sure the cover fits squarely between the rails.

If it is not square adjust the cover side to side . Then carefully fold the cover and tighten the mounting nuts (8) to 15 in-lb.

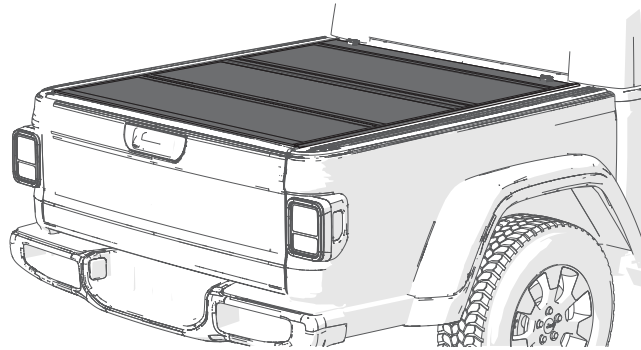
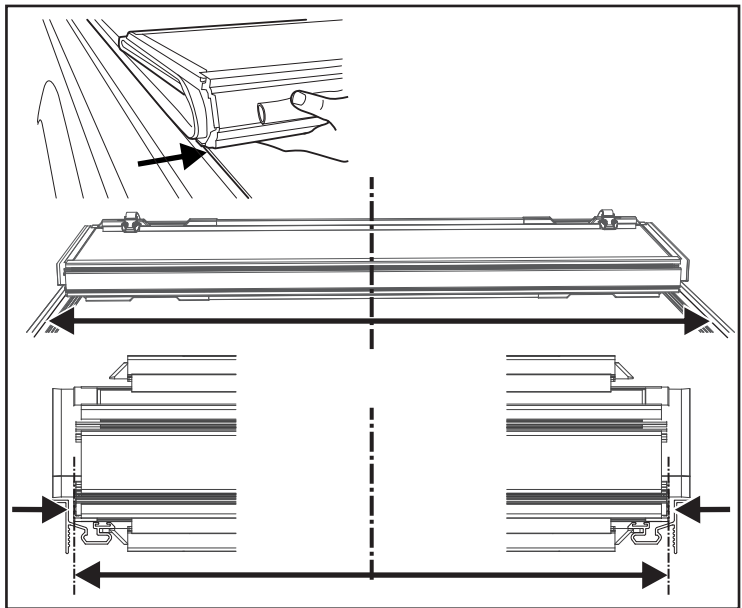

NOTE: When the cover is adjusted correctly and sitting square with the truck bed, the latch pall will make the proper contact with rail as shown (9) on both sides. Not as shown in (10).

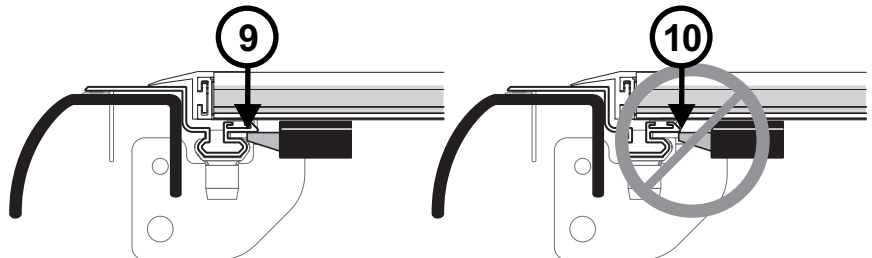

#### 4. COVER INSTALLATION- continued

- 4.5 The cover's aluminum frame will fit just inside the tailgate when the forward and backward adjustment of the cover is correct. There will be approximately a 1/4" or 6.4mm clearance (11). With proper alignment the first two fins (12) of the tailgate seal will be engaged with the tailgate. The rear edge of the cover and tailgate seal will rest on top of the tailgate.

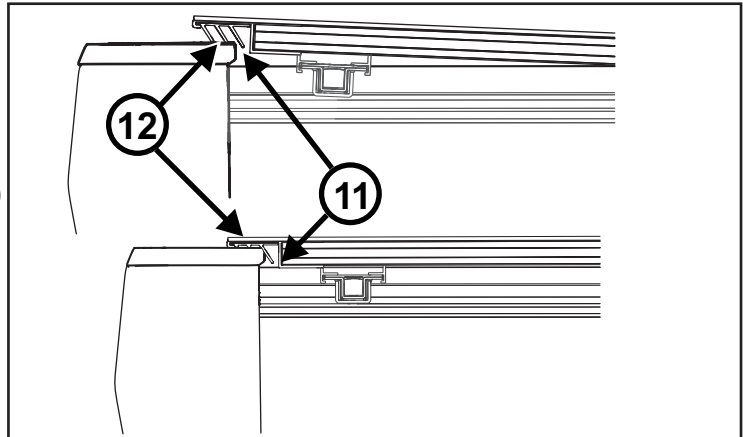

- 4.6 If forward and backward adjustment is needed, loosen the mounting nuts (8) on both sides, and move the cover forward or backward. Making sure to also maintain side to side squareness. Then carefully fold the cover open and re-tighten the nuts.

Once the cover is positioned, the nuts are tightened to 15 in-lb.

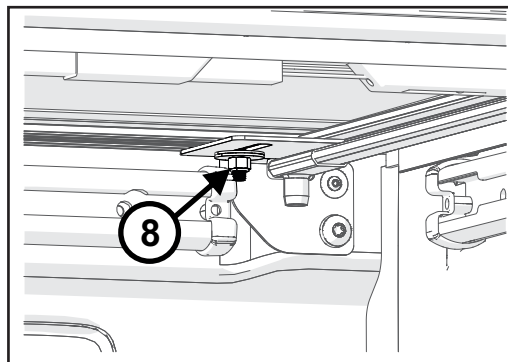

#### 5. DRAIN HOSE INSTALLATION

- 5.1 Insert one end of the drain hose onto the cover rail drain nozzle (1).
- 5.2 The other end of the drain hose must route out of the truck bed, drilling a hole in the bulkhead plug provides a route outside the bed.

Install drain hoses on both sides.

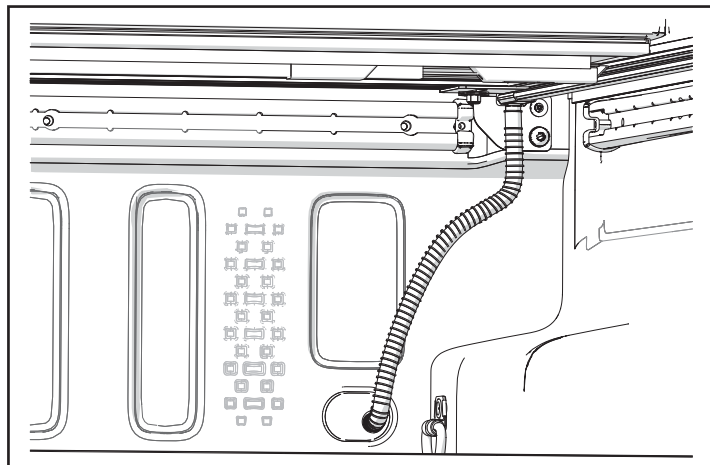
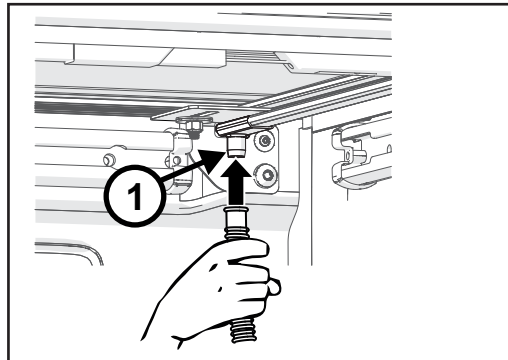

#### 6. INSTALLATION COMPLETION

- 6.1 Installer to fold this document and place it in the vehicle's glove box.

**NOTE: PRIOR TO VEHICLE OPERATION THE BED COVER *MUST* BE PROPERLY SECURED.**

### SECURE FOLDED AND STRAPPED POSITIONING

For the open position fold the cover open to the last position, making sure that the latches (1) remain secure to the bed cover rail. Unclip the tie down strap (2) from the stored position and clip into to the bed cover top buckle (3). Adjust the strap by pulling the strap end (4) through the buckle to make sure they are tight.

**Straps on both sides must be secure.**

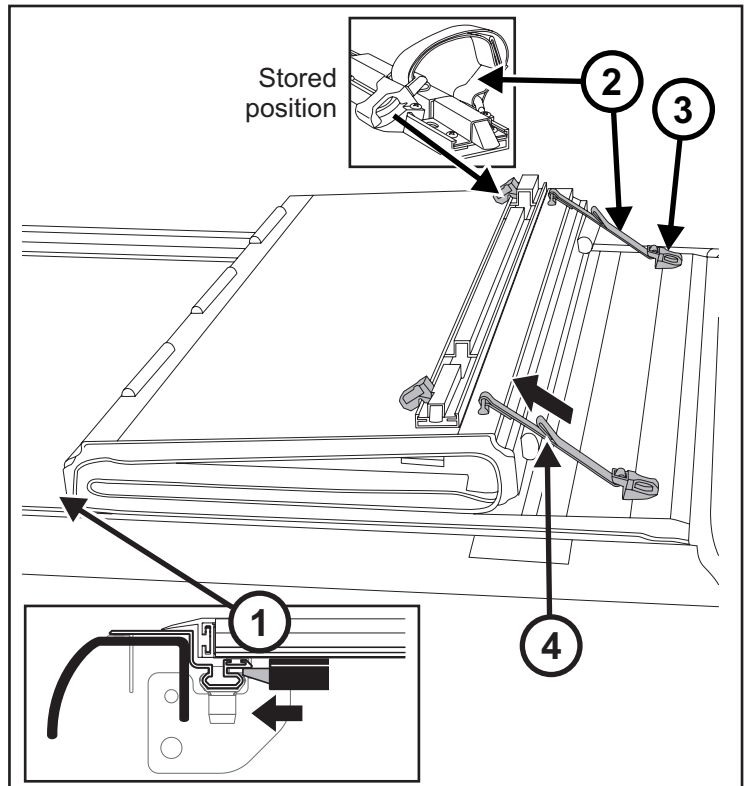

### TAIL PANEL OPERATION

#### TO CLOSE THE TAIL PANEL

The tail panel can be closed with the tailgate either up or down. Assure that both latches engage. The tailgate can be closed with the tail panel opened or closed.

#### TO OPEN THE TAIL PANEL

Open the tailgate and reach under the panel for the release cable (1) at either side of the panel housing.

Pull down on either cable to release both rear latches and lift the panel open.

**NOTE: DO NOT ATTEMPT TO DRIVE WITH THE TAIL PANEL IN A PARTIALLY OPEN POSITION.**

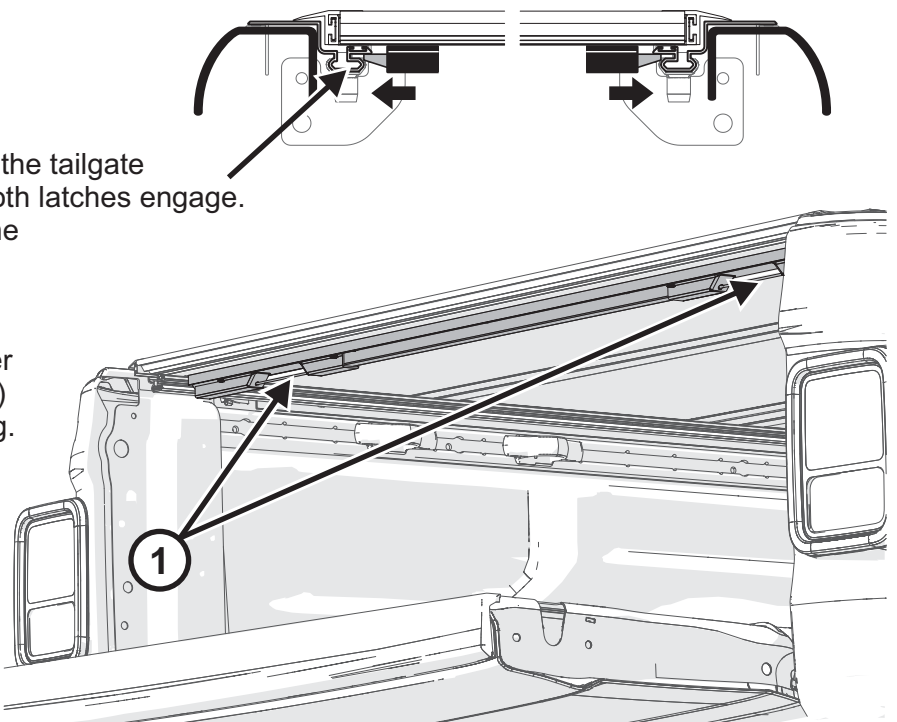

**CAUTION**

Do not operate the vehicle with objects on top of the cover.



Remove any snow or foreign matter before folding the cover.



Do NOT tow your vehicle from the rear with this cover on the truck.

**NOTE: Failure to follow these cautions may result in severe damage and will void the warranty**

**CARE AND MAINTENANCE****1. Cleaning-**

Standard automotive soap and water with a soft sponge or cloth is recommended. Use a shammy for drying to keep the finished polished. Wax is NOT recommended as it tends to fill in cracks and crevices, which may affect the textured panel finish. Do NOT use any harsh cleaners or abrasives.

The bottom edges of the cover and the top rubber surfaces of the rails should be periodically cleaned of dirt and debris for best performance.

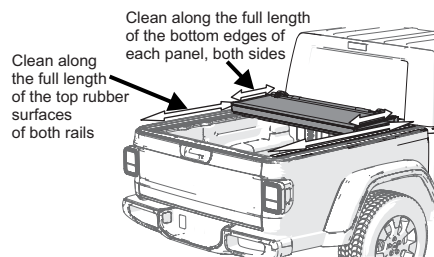
**2. Maintenance-**

It is recommended that you periodically check that the cover is securely attached to the truck. Inspect the clamps and front mounting bolts to ensure they were properly installed and have not come loose or knocked out of adjustment during operation. Covers that are used with high frequency or that are subject to the vibrations and impact from rough roadways can cause the cover to require adjustment.

**3. Lubricating the latches-**

It is recommended that you periodically inspect and service the latches on each panel. Clean away any excess dirt or grime and lubricate with silicone spray. Ensure that the latches move freely in and out to properly engage the side rail and provide proper performance with optimum security. Be careful not to over spray the cover. Wipe away any excess lubricant around the latch location.

**WARRANTY**

This product is warrantied to be free from defects in material and workmanship for the lesser of 3 years or 36,000 miles from the retail date of purchase. Warranty is nontransferable and applies to the original purchaser of the bed cover product only.

The manufacturer reserves the right to determine whether a product needs to be repaired or replaced. No labor or service allowance is given or implied. The warranty does not cover any damage to the product caused by accident, collision, alteration, modification, customer abuse or neglect, off-road driving, commercial use, theft, vandalism, natural disaster or loss of product or parts. The warranty is void if the installation instructions or operating instructions are not followed. The manufacturer assumes no liability for injury, loss, incidental or consequential damages. The manufacturer reserves the right to substitute an entire replacement system or provide other remedies than those listed in this warranty for discontinued products or other reasons.

Please feel free to contact us should you require any assistance with your bed cover.  
Phone: 833-204-2606. Email: FCACare@truck-hero.com.



## Couvre-benne rigide et pliable

### Contenu - Installation benne Jeep

www.mopar.com

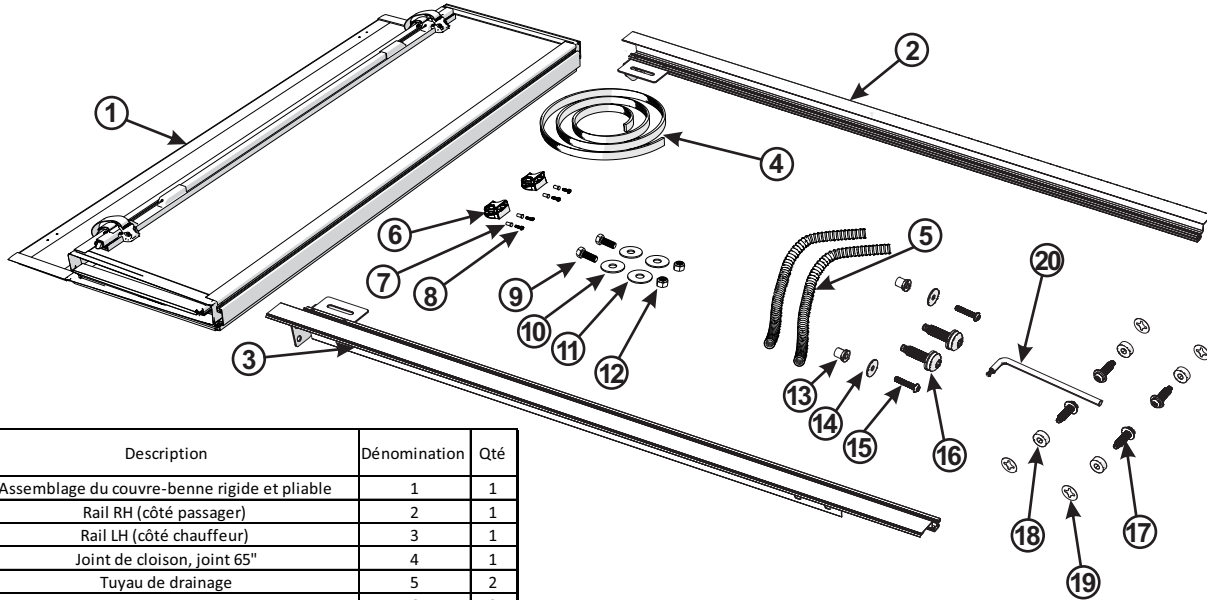

Description	Dénomination	Qté
Assemblage du couvre-benne rigide et pliable	1	1
Rail RH (côté passager)	2	1
Rail LH (côté chauffeur)	3	1
Joint de cloison, joint 65"	4	1
Tuyau de drainage	5	2
Kit pour la boucle supérieure	6	2
	7	4
	8	4
Matériel pour le couvre-benne	9	2
	10	2
	11	2
	12	2
Matériel pour le support de cabine	13	2
	14	2
	15	2
	16	2
Matériel pour le rail côté hayon/arrière	17	4
	18	4
	19	4
Clé Torx	20	1

#### 1. INSTALLATION DU JOINT DE CLOISON

REMARQUE: Pour les installations avec une doublure de caisse encastrable, le joint de cloison n'est PAS nécessaire.

REMARQUE: Essuyer la surface avec de l'alcool isopropylique avant application.

- 1.1 Retirer le support papier et appliquer la bande autocollante en haut de la cloison. Couper les extrémités pour un ajustement parfait au niveau des côtés de la benne. Appliquer le long du bord arrière de la cloison (1).

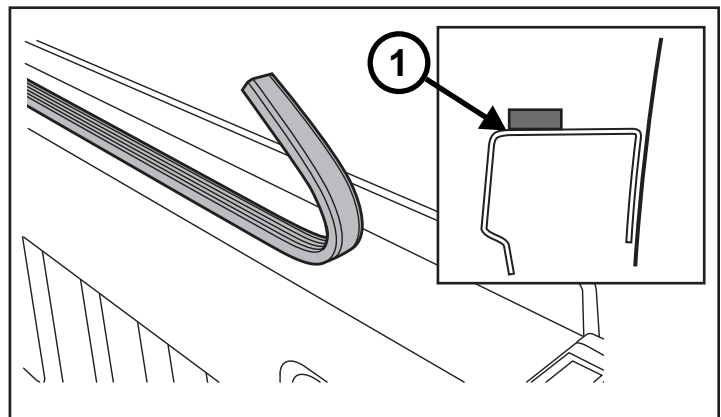

REMARQUE: Application de la pression par rouleau à 4,5 lb avec un passage en aller-retour.

## 2. INSTALLATION DU RAIL

2.1 Si les embouts de rail de benne ne sont pas ajustés au niveau de la partie arrière/hayon, les couper en vous servant des lignes gravées afin d'exposer la zone indiquée. Effectuer cette opération des deux côtés de la benne.

### REMARQUE:

Pour les véhicules disposant d'une doublure de caisse vaporisée, la zone filetée dans la cloison doit être dégagée de la doublure.

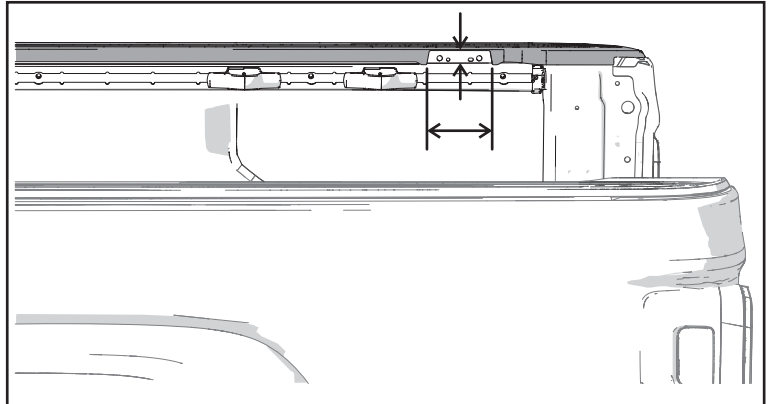
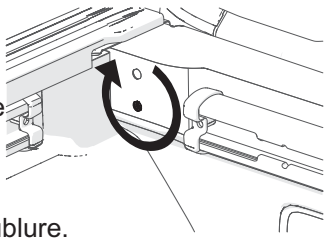

2.2 Visser la vis (1) dans la rondelle (2), dans le trou supérieur du support (3), et dans l'écrou Rawlnut (4). Une de chaque côté.

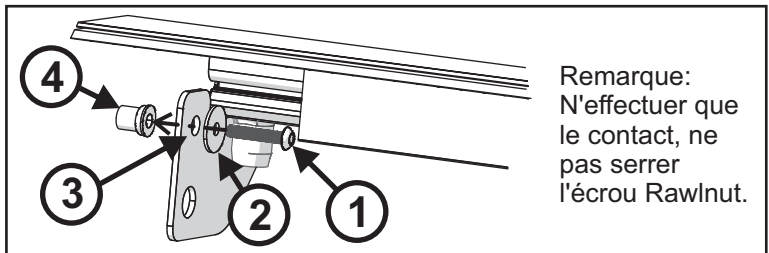

Remarque:  
N'effectuer que le contact, ne pas serrer l'écrou Rawlnut.

2.3 Insérer la vis (6) dans un des trous de montage du rail arrière, comme indiqué. Poser une rondelle d'écartement (7) et une de maintien (8) sur la partie filetée de la vis. Répéter pour le trou de montage arrière, et les trous de montage du rail arrière sur le deuxième rail.

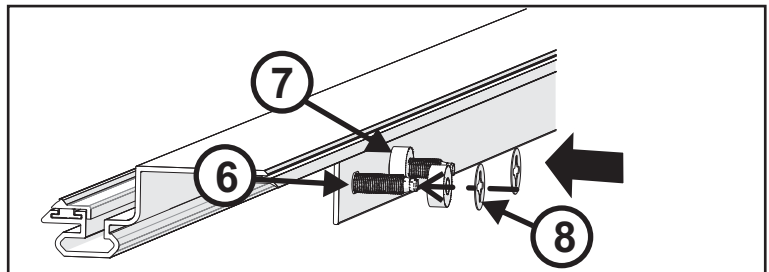

2.4 Placer le rail du couvre-benne sur le rail de la benne et le faire glisser vers l'avant, en utilisant l'écrou Rawlnut comme un guide dans l'ouverture de la cloison (9).

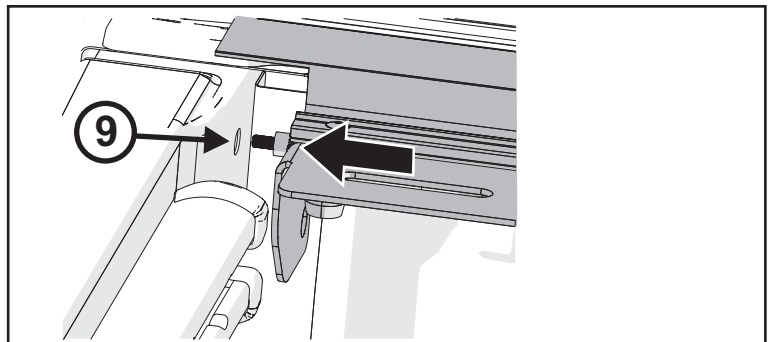

## 2. INSTALLATION DU RAIL, suite

- 2.5 Au niveau de la partie arrière/hayon, visser les vis dans les inserts taraudés dans la paroi de la benne. Serrer avec la clé Torx 90 degrés. Ne pas serrer les boulons tant que les boulons à l'avant / cabine n'ont pas été installés et serrés.



La clé Torx est incluse dans le kit fourni.

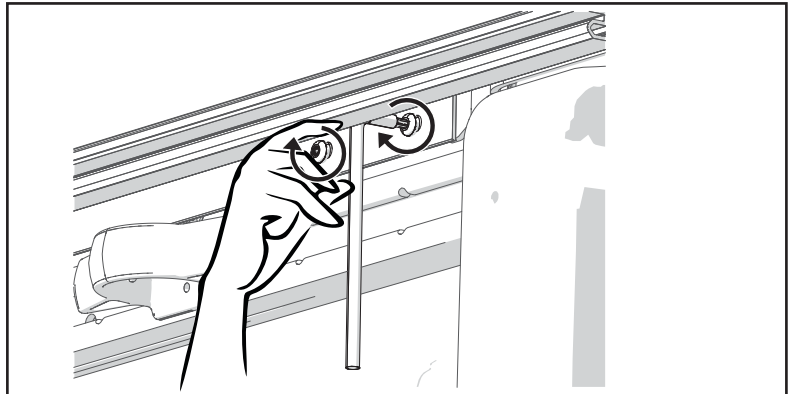

- 2.6 Insérer le boulon avant/cabine (9) dans le trou inférieur du support de rail du couvre-benne (10), et serrer à 17,5 Nm/ 12,9 ft/lbs de chaque côté. Ajuster la vis supérieure dans l'écrou Rawlnut.

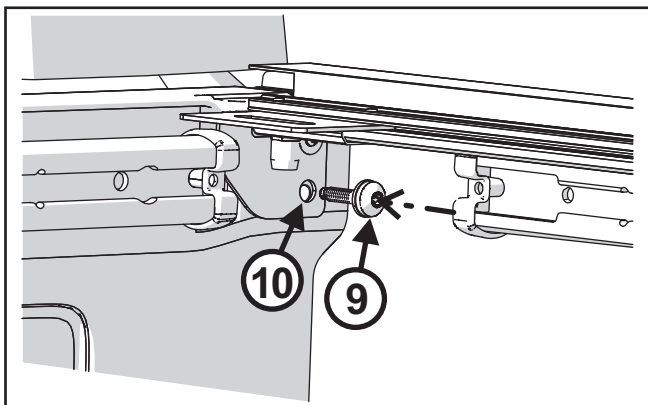

- 2.7 Serrer les boulons du rail du couvre-benne côté arrière/hayon, de chaque côté.

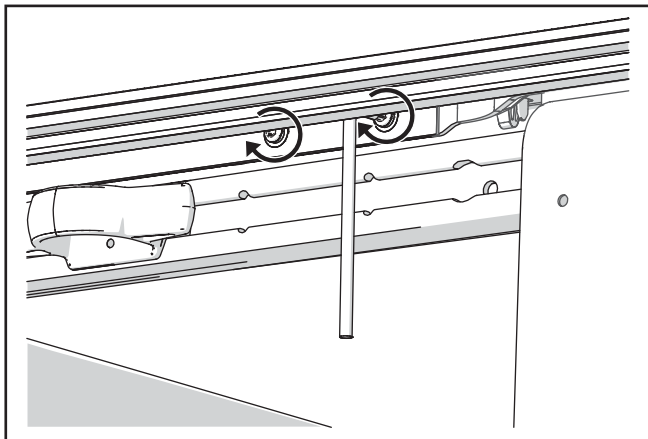



### 3. INSTALLATION DE LA BOUCLE DE SERRAGE DU COUVRE-BENNE

3.1 Pousser un montant fileté (1) vers le haut depuis le bas dans le trou pré-percé (2) dans le panneau de la cabine. Placer la boucle (3) sur les trous et à l'aide d'un tournevis, visser la vis (4) dans la boucle et le montant.

Bien serrer à la main seulement,  
NE PAS utiliser une visseuse.  
Répéter le procédé de chaque côté.

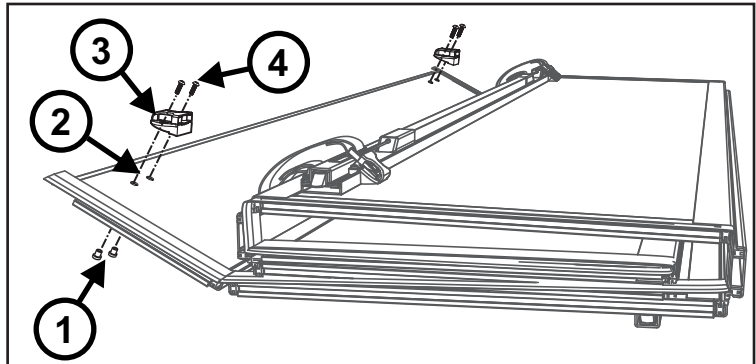

### 4. INSTALLATION DU COUVRE-BENNE

4.1 Placer le couvre-benne plié sur les rails montés à l'avant/côté cabine de la benne.

#### REMARQUE:

Les bords inférieurs du couvre-benne et la surface en caoutchouc des rails doivent être périodiquement nettoyés pour retirer la poussière et les débris, pour des performances optimales.

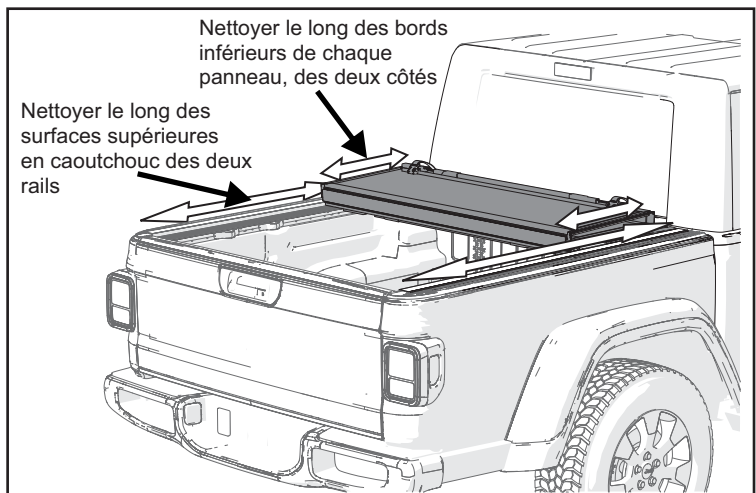

4.2 Retourner le panneau de cabine (1) vers le haut pour insérer un boulon de montage (2), la tête du boulon glisse dans la partie du milieu (3) des nervures du panneau. Un de chaque côté. Faire glisser le boulon de façon à ce qu'il soit aligné avec le support de rail à fentes (4).

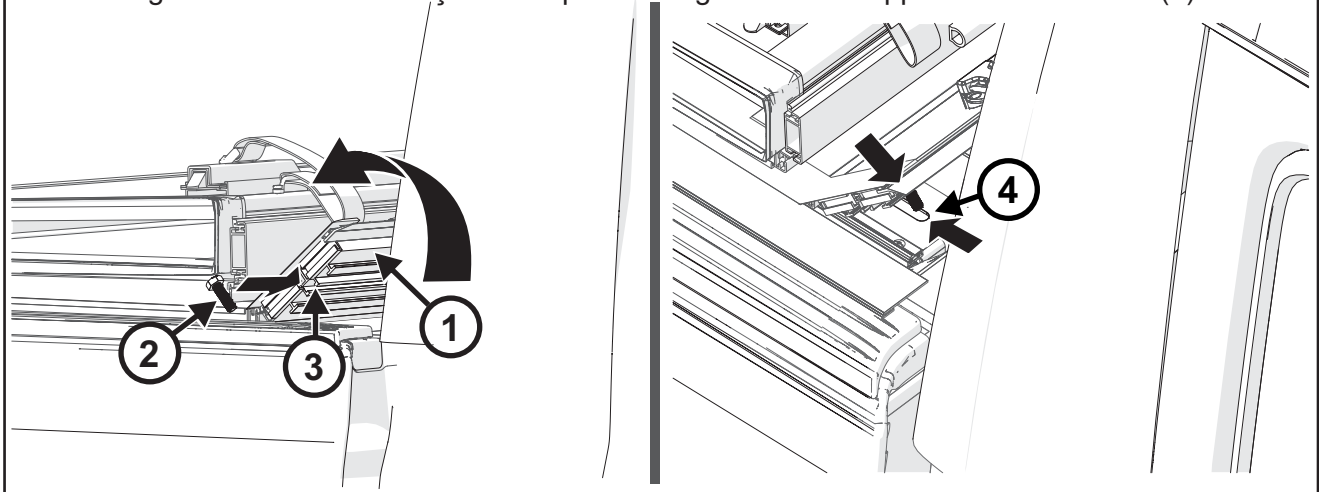

#### 4. INSTALLATION DU COUVRE-BENNE, suite

- 4.3 Retourner le panneau de cabine vers le bas et insérer sur le boulon de montage du couvre-benne (5) la grande rondelle en caoutchouc (6), la grande rondelle métallique (7) et visser sur l'écrou (8). Faire cela de chaque côté. Serrer à la main.

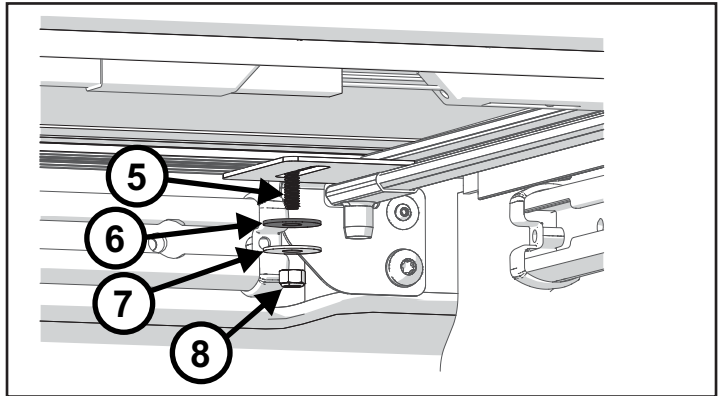

- 4.4 Déplier le couvre-benne en direction du hayon. Assurez-vous que le couvre-benne s'aligne correctement entre les rails.

Si ce n'est pas le cas, ajuster le couvre-benne latéralement. Plier ensuite soigneusement le couvre-benne et serrer es écrous de montage (8) à 15 in-lb.

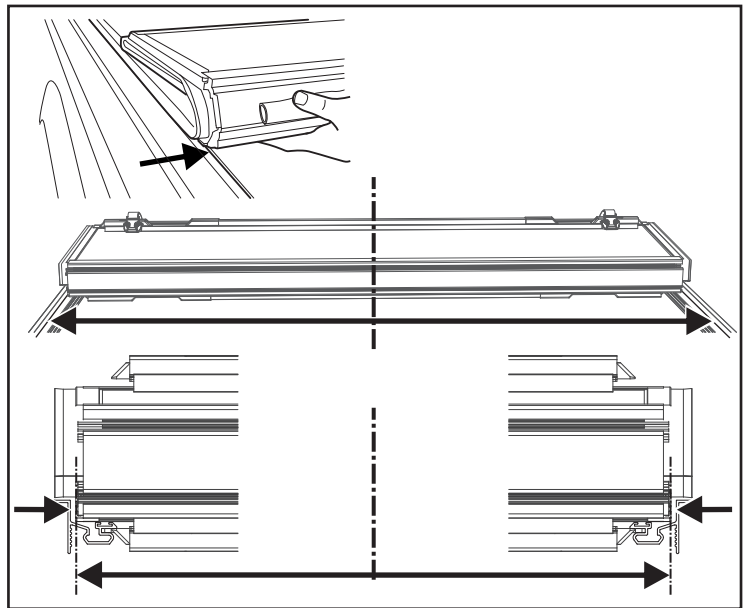

**REMARQUE:** Une fois le couvre-benne correctement ajusté et adapté à la benne du camion, le loquet sera en contact avec le rail, comme indiqué (9), des deux côtés. Pas comme indiqué au (10).

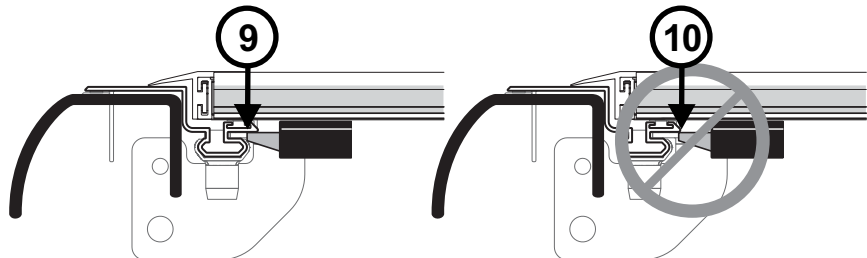
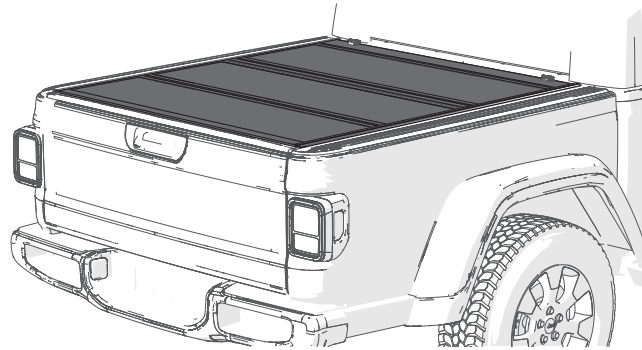

#### 4. INSTALLATION DU COUVRE-BENNE, suite

4.5 La structure en aluminium du couvre-benne est adaptée à l'intérieur du hayon lorsque l'ajustement avant et arrière du couvre-benne est correct. Il doit y avoir un espace d'environ 1/4" ou 6,4mm (11).

Avec le bon alignement, les deux premières lames (12) du joint du hayon sont imbriquées avec le hayon.

Le bord arrière du couvre-benne et le joint du hayon reposeront sur le dessus du hayon.

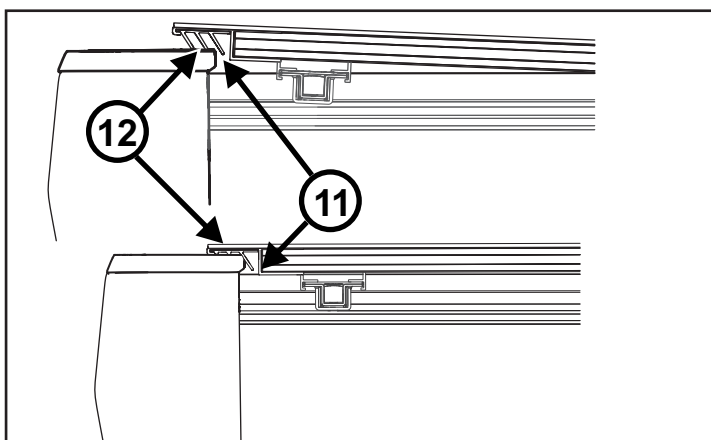

4.6 Si un ajustement vers l'avant ou l'arrière est nécessaire, desserrer les écrous de montage (8) de chaque côté, et déplacer le couvre-benne vers l'avant ou l'arrière. Assurez-vous également de maintenir l'équilibre latéral.

Plier ensuite soigneusement le couvre-benne pour l'ouvrir et resserrer les écrous.

Une fois le couvre-benne positionné, les écrous sont serrés à 15 in-lb.

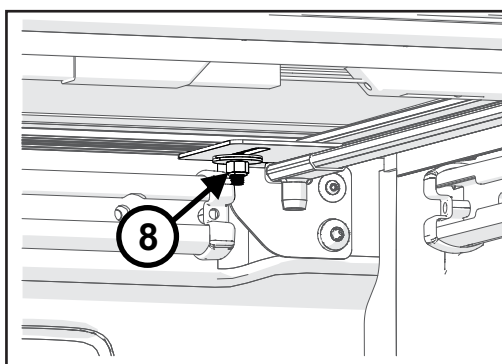

#### 5. INSTALLATION DU TUYAU DE DRAINAGE

5.1 Installer une extrémité du tuyau de drainage sur l'embout de drainage du rail du couvre-benne (1).

5.2 L'autre extrémité du tuyau de drainage doit être dirigée vers l'extérieur de la benne. Percer un trou dans le bouchon de la cloison permet de diriger le tuyau à l'extérieur de la benne.

Installer les tuyaux de drainage de chaque côté.

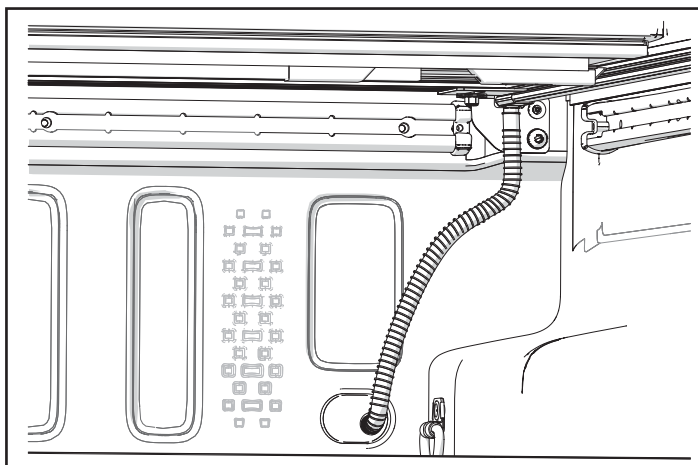
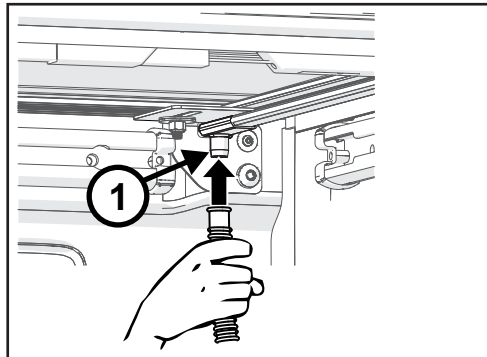

#### 6. FIN DE L'INSTALLATION

6.1 L'installateur doit plier cette fiche d'instruction et la placer dans la boîte à gants du véhicule.

**REMARQUE: AVANT D'UTILISER LE VÉHICULE, LE COUVRE-BENNE DOIT ÊTRE CORRECTEMENT VERROUILLÉ.**

### POSITION SECURISÉE - PLIÉE ET SANGLÉE

Pour la position ouverte, replier le couvre-benne pour l'ouvrir à sa dernière position, en vous assurant que les loquets (1) restent enclenchés pour fixer le rail du couvre-benne. Détacher la sangle de fixation (2) (depuis sa position rangée) et l'attacher à la boucle supérieure du couvre-benne (3). Ajuster la sangle en tirant sur l'extrémité (4) à travers la boucle pour vous assurer qu'elle est bien serrée.

**Les sangles doivent être sécurisées de chaque côté.**

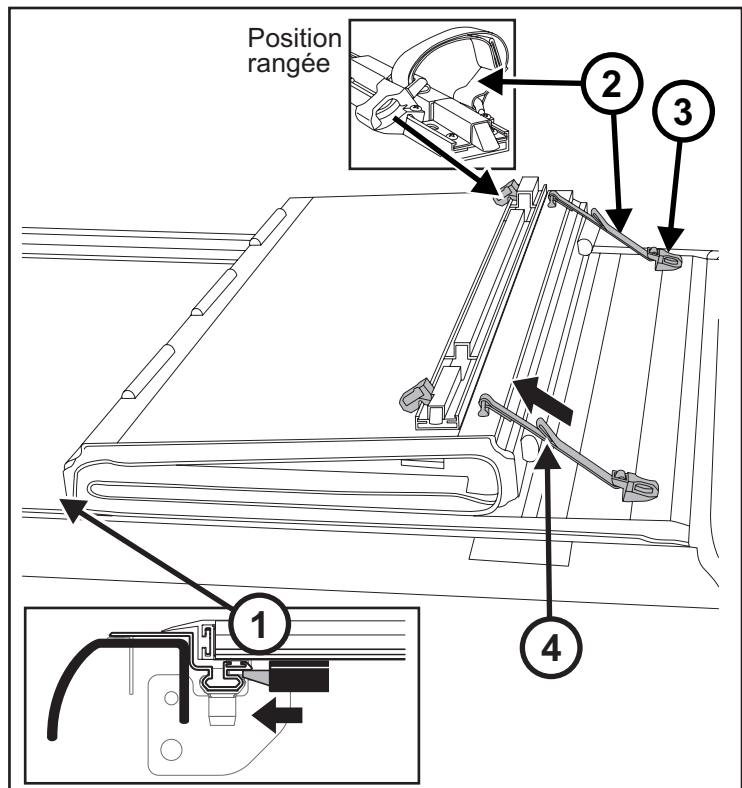

### UTILISATION DU PANNEAU ARRIÈRE

#### POUR FERMER LE PANNEAU ARRIERE

Le panneau arrière peut être fermé avec le hayon baissé ou levé. Veiller à ce que les deux loquets soient engagés. Le hayon peut être fermé avec le panneau arrière ouvert ou fermé.

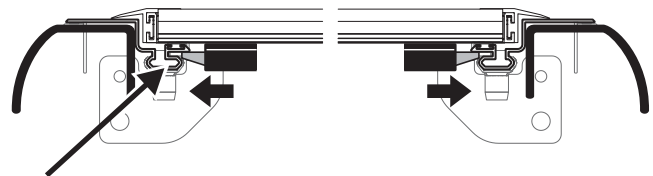

#### POUR OUVRIR LE PANNEAU ARRIERE

Ouvrir le hayon et atteindre le câble de libération sous le panneau (1), de chaque côté du coffre du panneau.

Tirer sur l'un des câbles pour libérer les deux loquets arrière et lever le panneau pour l'ouvrir.

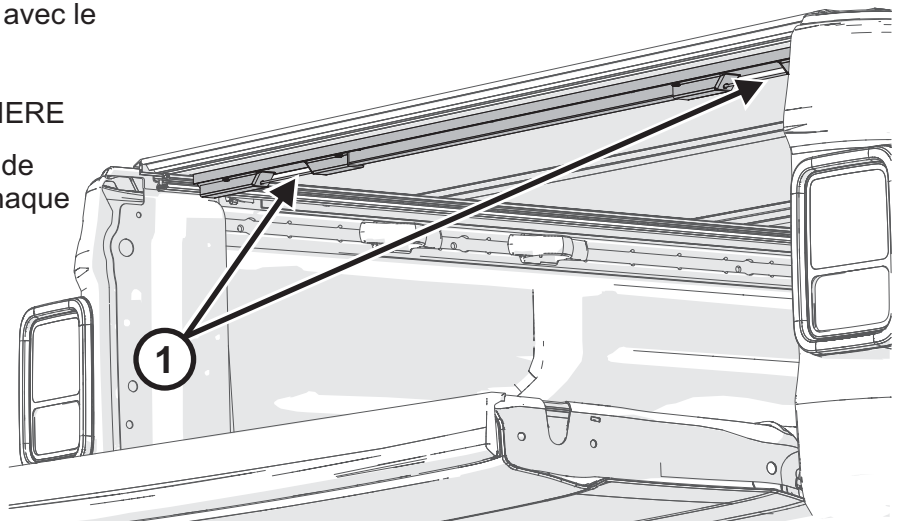

**REMARQUE: NE PAS CONDUIRE AVEC LE PANNEAU ARRIÈRE PARTIELLEMENT OUVERT.**

**ATTENTION**

Ne pas utiliser le véhicule avec des objets sur le couvre-benne.



Enlever la neige ou toute autre matière étrangère avant de replier le panneau portefeuille.



NE PAS remorquer le véhicule par l'arrière si le couvre-caisse est sur la caisse de la camionnette.

**REMARQUE:** Le non-suivi de ces précautions peut entraîner des dégâts importants et annuler la garantie.

**SOIN ET ENTRETIEN**

## 1. Nettoyage -

Il est recommandé d'utiliser un tissu doux ou une éponge avec du savon standard pour automobile et de l'eau. Utiliser une peau de chamois pour le séchage afin de conserver la finition polie. Le Wax n'est pas recommandé car il a tendance à remplir les fissures et crevasses, ce qui affecte la finition texturée.

Ne PAS utiliser de nettoyeurs ou abrasifs agressifs.

**REMARQUE:**

Les bords inférieurs du couvre-benne et la surface en caoutchouc des rails doivent être périodiquement nettoyés pour retirer la poussière et les débris, pour des performances optimales.

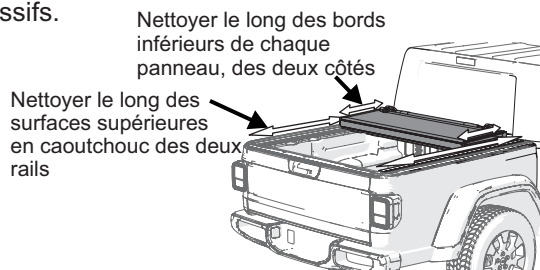

## 2. Entretien -

Il est recommandé de vérifier périodiquement que le couvre-benne est bien en place et attaché au camion. Inspecter les attaches ainsi que les boulons de montage avant pour veiller à ce qu'ils soient bien installés et qu'ils ne soient pas desserrés ou mal-ajustés pendant le fonctionnement. Les couvre-bennes utilisés fréquemment ou sujets à des vibrations et impacts en raison des chaussées rugueuses peuvent se désajuster

## 3. Lubrification des loquets -

Il est recommandé d'inspecter périodiquement les loquets sur chaque panneau et d'en effectuer l'entretien. Nettoyer la poussière ou les saletés et lubrifier avec un vaporisateur de silicone. S'assurer que les loquets bougent librement pour retenir le rail latéral et offrir de bonnes performances avec une sécurité optimale. Faire attention à ne pas trop vaporiser le couvre-benne. Essuyer les excès de lubrifiant au niveau des loquets.

**GARANTIE**

Ce produit est garanti contre tout défaut de matériau ou de fabrication pendant 3 ans ou 36 000 miles (ce qui se produit le plus tôt) à partir de la date d'achat. La garantie est non-transférable et s'applique seulement à l'acheteur original du couvre-benne.

Le fabricant se réserve le droit de déterminer si le produit a besoin d'être réparé ou remplacé. Aucune indemnité de service ou de main-d'œuvre n'est accordée ou suggérée. La garantie ne couvre pas les dégâts causés par des accidents, collisions, altérations, modifications, abus ou négligences de la part des clients, conduite tout-terrain, utilisation commerciale, vol, vandalisme, catastrophes naturelles ou perte du produit ou de pièces. La garantie est annulée si les consignes d'installation ou d'utilisation ne sont pas suivies. Le fabricant n'assume aucune responsabilité en cas de blessure, perte ou dégâts indirects. Le fabricant se réserve le droit de remplacer tout un système ou de proposer d'autres recours que ceux énumérés dans cette garantie pour des produits abandonnés ou pour d'autres raisons.

N'hésitez pas à nous contacter si vous avez besoin d'aide avec votre couvre-benne.

Téléphone: 833-204-2606. Courriel: FCACare@truck-Hero.com.



## Capota dura plegable para caja de camioneta Contenido del kit: instalación para caja de yip

www.mopar.com

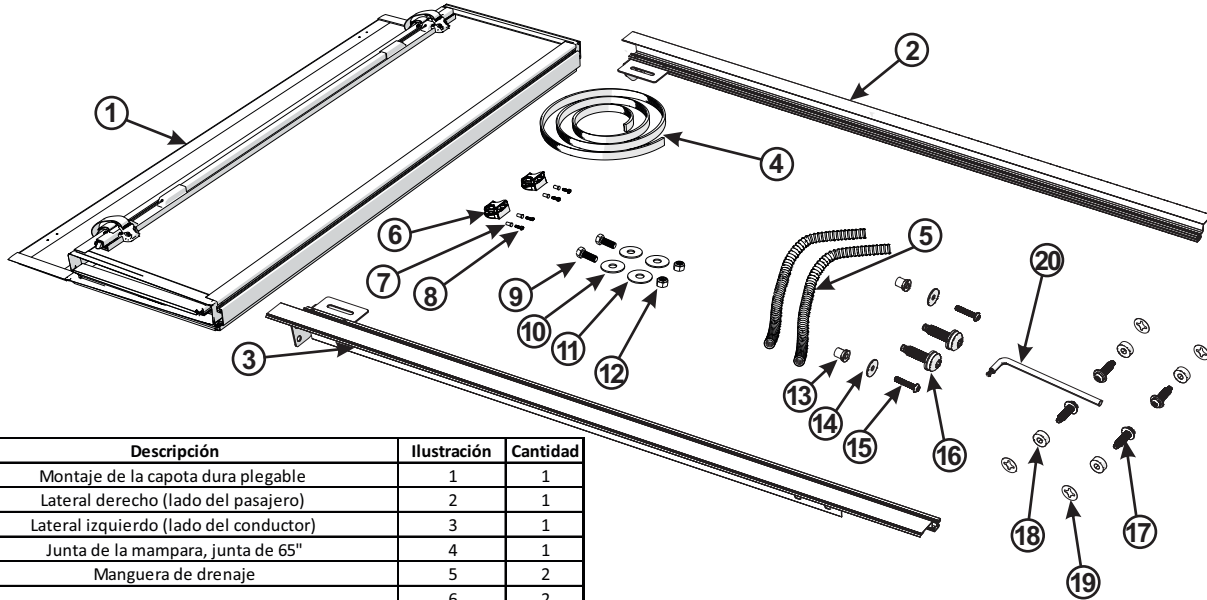

Descripción	Ilustración	Cantidad
Montaje de la capota dura plegable	1	1
Lateral derecho (lado del pasajero)	2	1
Lateral izquierdo (lado del conductor)	3	1
Junta de la mampara, junta de 65"	4	1
Manguera de drenaje	5	2
Kit de tensores laterales superiores	6	2
	7	4
Accesorios de montaje de la capota	8	4
	9	2
	10	2
	11	2
Accesorios de montaje del soporte de la cabina	12	2
	13	2
	14	2
	15	2
Accesorios de montaje del lateral trasero/ puerta trasera	16	2
	17	4
	18	4
Accesorios de montaje del lateral trasero/ puerta trasera	19	4
	20	1
Llave torx		

### 1. INSTALACIÓN DE LA CINTA SELLADORA DE LA MAMPARA

NOTA: En los casos en que haya un revestimiento rebatible NO se requiere la junta de la mampara.

NOTA: Limpie la superficie con alcohol isopropílico antes de aplicar.

- 1.1 Retire el papel protector y aplique la cinta selladora en la parte superior de la mampara. Recorte los extremos para que se ajusten bien a los laterales de la caja. Aplique a lo largo del radio del borde posterior de la mampara (1).

NOTA: Aplique presión con un rodillo de 4,5 lb, con un movimiento de vaivén.

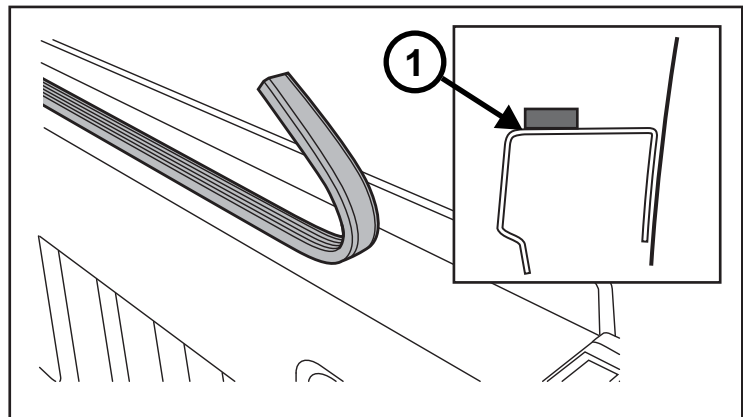



## 2. INSTALACIÓN DEL LATERAL

2.1 Si los tapones de los laterales de la capota no están recortados en la sección trasera/ de la puerta trasera, corte utilizando las líneas trazadas como guía para que se vea el área que se muestra. Realice esta operación en ambos lados de la caja de la camioneta

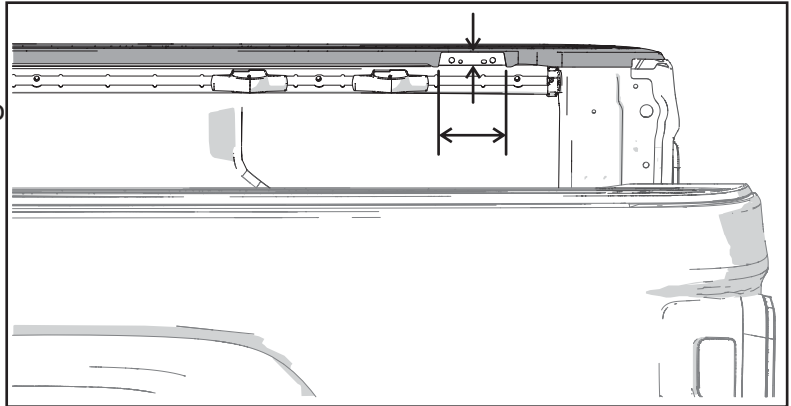

### NOTA:

Para vehículos en los que se rocía con aerosol el revestimiento de la caja, se debe retirar este material del área roscada de la mampara.

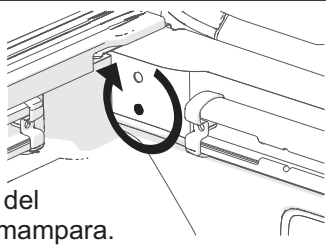

2.2 Pase el tornillo (1) a través de la arandela (2), a través del orificio superior en el soporte (3) y en el remache de tuerca ciego (4). Uno para cada lado.

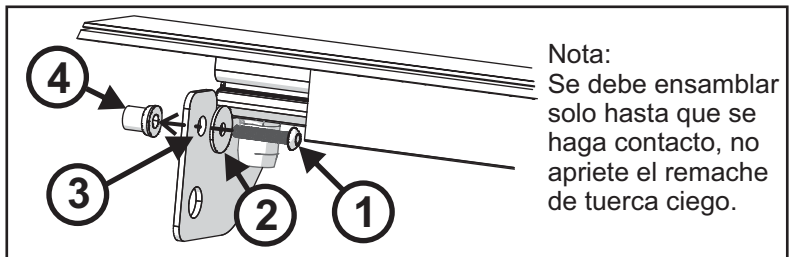

Nota:  
Se debe ensamblar solo hasta que se haga contacto, no apriete el remache de tuerca ciego.

2.3 Introduzca el tornillo (6) en uno de los orificios de montaje del lateral trasero como se muestra. Deslice un espaciador (7) y luego un retén (8) en la parte roscada del tornillo. Repita la operación para el segundo orificio de montaje trasero y los orificios de montaje del lateral trasero en el segundo lateral.

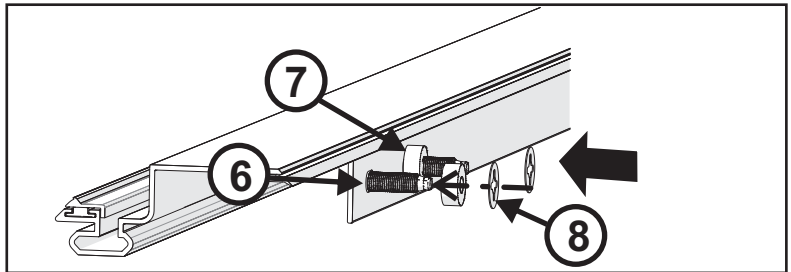

2.4 Coloque el lateral de la capota en el lateral de la caja y deslícelo hacia adelante, utilizando el remache de tuerca ciego como guía en la abertura de la mampara (9).

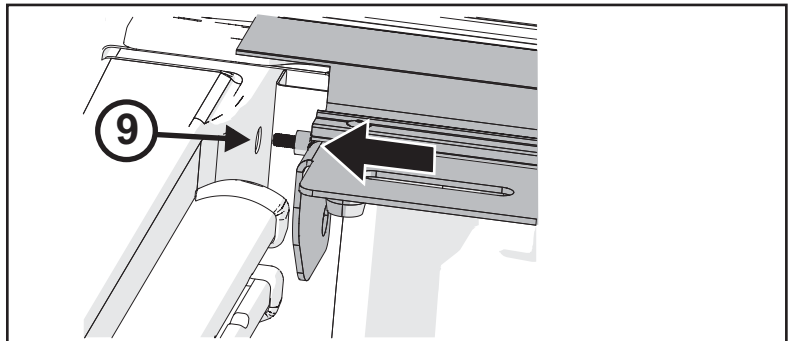



## 2. INSTALACIÓN DEL LATERAL (continuación)

- 2.5 En la parte trasera/ puerta trasera, enrosque los tornillos en las inserciones roscadas de la pared de la caja. Apriete con la llave torx de 90 grados. Deje los pernos sueltos hasta que se hayan instalado y apretado los pernos delanteros/ de la cabina.



La llave torx está incluida en el kit de accesorios de montaje.

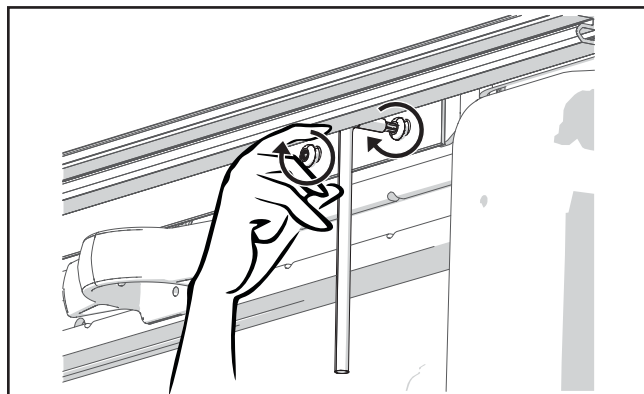

- 2.6 Pase el tornillo delantero/de la cabina (9) a través del orificio inferior del soporte del lateral de la capota (10) y apriételo a 17,5 Nm (12,9 ft/lb) en ambos lados. Ajuste el tornillo superior en el remache de tuerca ciego.

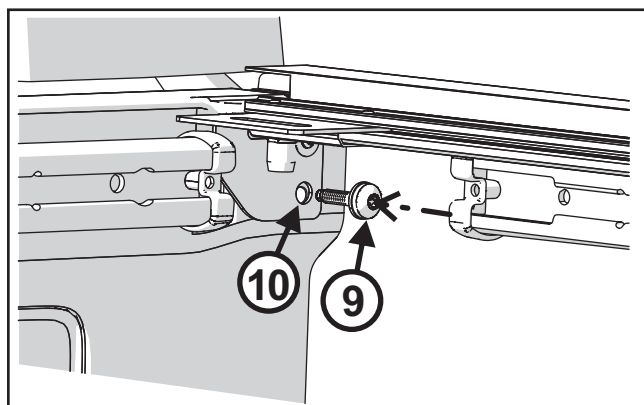

- 2.7 Apriete los pernos del lateral trasero/ puerta trasera de la capota, en ambos lados.

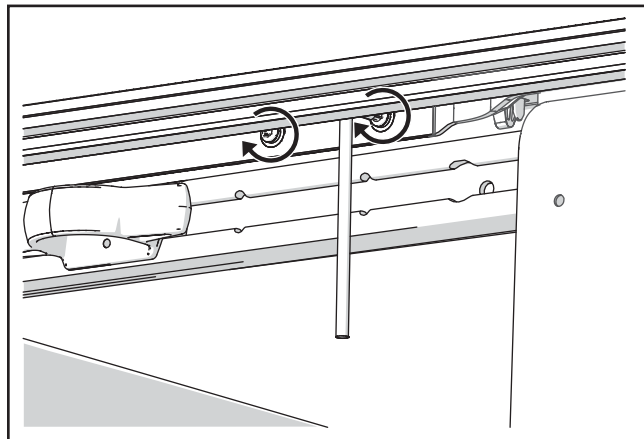

### 3. INSTALACIÓN DEL TENSOR DE SUJECCIÓN DE LA CAPOTA

3.1 Empuje un soporte roscado (1) hacia arriba desde la parte inferior hacia el orificio preperforado (2) en el panel de la cabina. Coloque el tensor (3) sobre los orificios y con un destornillador enrosque el tornillo (4) a través del tensor y en el soporte.

Apriete firmemente solo a mano, NO use una pistola atornilladora. Repita en ambos lados.

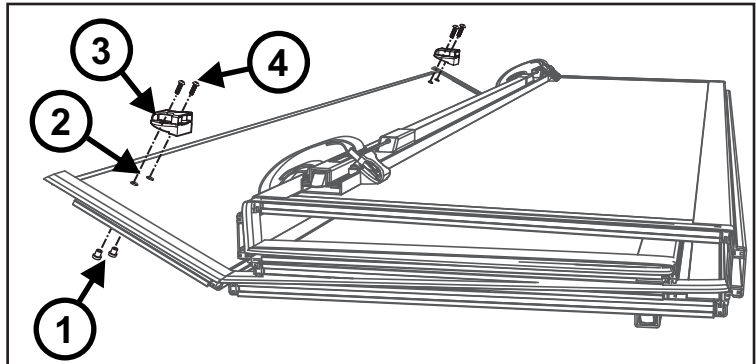

### 4. INSTALACIÓN DE LA CAPOTA

4.1 Coloque la capota plegada en los laterales montados en el extremo delantero/ de la cabina de la caja.

**NOTA:**

Se debe remover periódicamente la suciedad y los residuos de los bordes inferiores de la capota y de la superficie superior de caucho de los laterales para un mejor rendimiento.

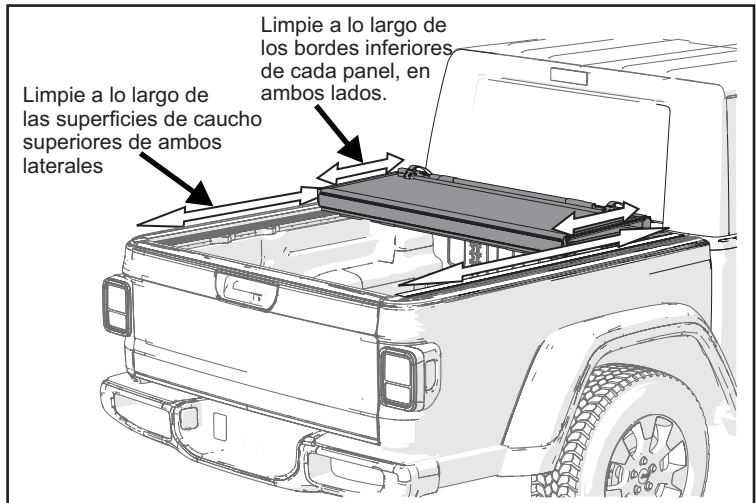

4.2 Gire el panel de la cabina (1) hacia arriba para introducir un perno de montaje (2); la cabeza del perno se desliza en la sección central (3) de las nervaduras del panel. Uno en cada lado. Deslice el perno hacia adentro para que se alinee con el soporte del lateral ranurado (4).

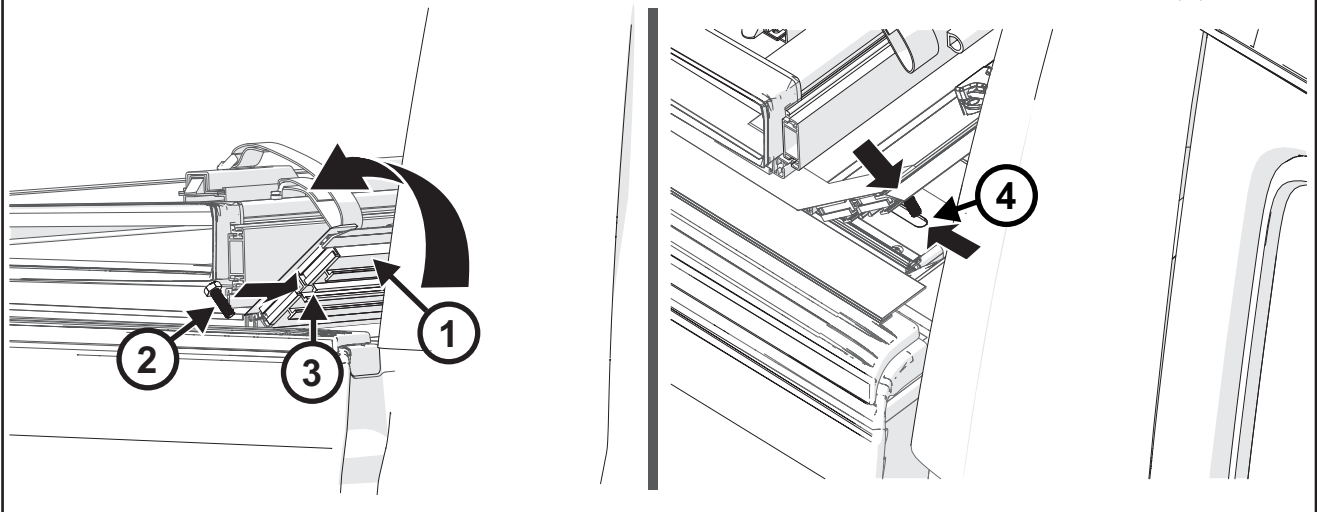

#### 4. INSTALACIÓN DE LA CAPOTA (continuación)

4.3 Gire el panel de la cabina hacia abajo e introduzca en el perno de montaje de la capota (5) la arandela grande de caucho (6), la arandela grande de metal (7) y enrosque en la tuerca (8). Haga lo mismo en ambos lados. Apriete a mano.

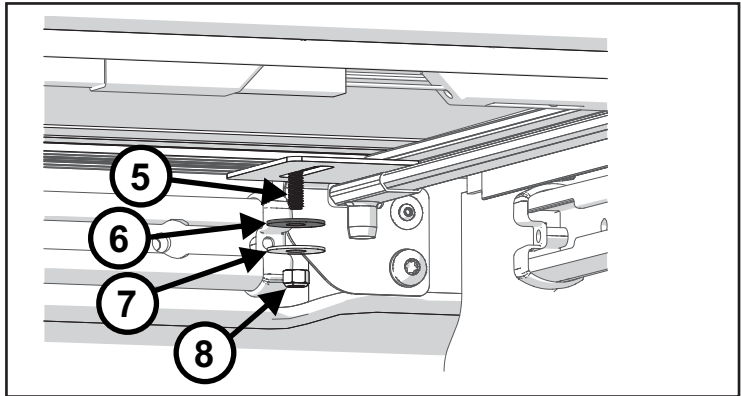

4.4 Despliegue la capota hacia la puerta trasera. Asegúrese de que la capota encaje bien entre los laterales.

Si no está al mismo nivel, ajuste la capota de lado a lado. Luego, pliegue con cuidado la capota y apriete las tuercas de montaje (8) a 15 in-lb (libras pulgada).

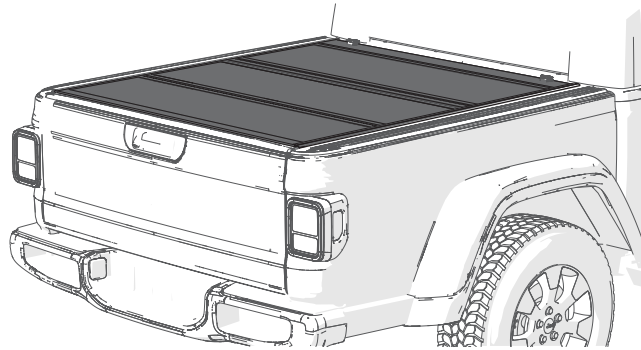
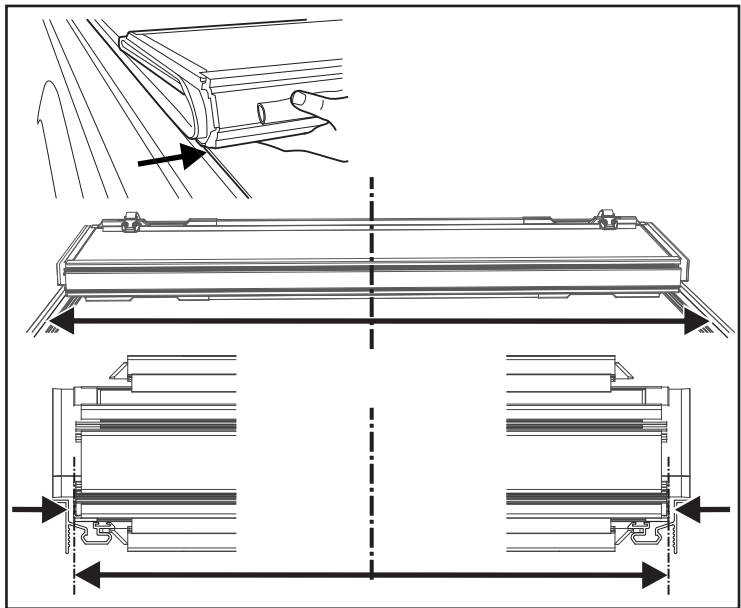

NOTA: Cuando la capota esté ajustada correctamente y se asiente al mismo nivel que la caja de la camioneta, el borde de la traba hará el contacto adecuado con el lateral como se muestra (9) en ambos lados. No como se muestra en (10).

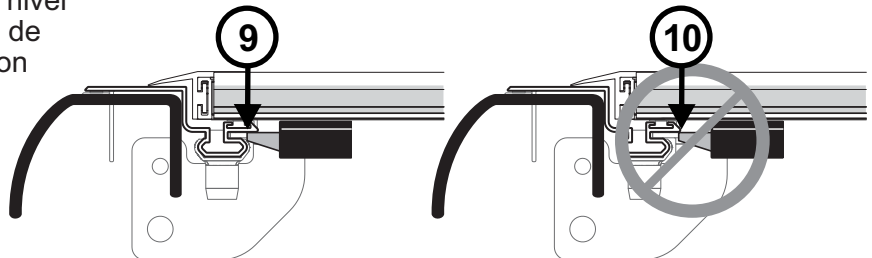

#### 4. INSTALACIÓN DE LA CAPOTA (continuación)

4.5 El marco de aluminio de la capota encajará justo dentro de la puerta trasera cuando el ajuste de la capota hacia adelante y hacia atrás sea el correcto. Habrá aproximadamente un huelgo de 1/4" o 6,4 mm (11).

Con la alineación correcta, las dos primeras aletas (12) de la junta de la puerta trasera se acoplarán a la puerta trasera.

El extremo trasero de la capota y la junta de la puerta trasera descansarán sobre la puerta trasera.

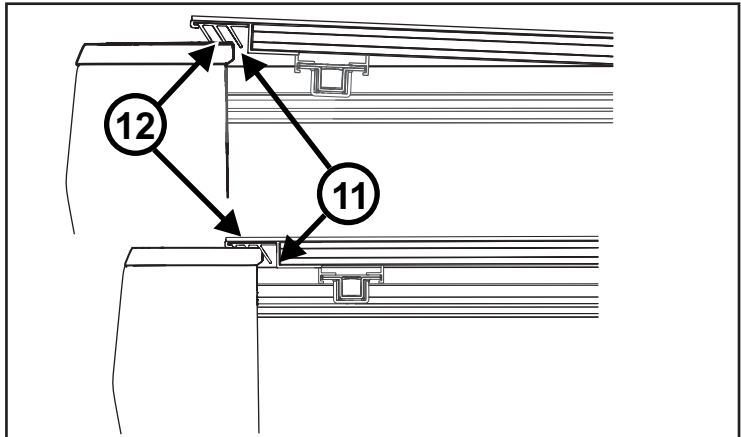

4.6 Si es necesario ajustar hacia adelante y hacia atrás, afloje las tuercas de montaje (8) en ambos lados y mueva la capota hacia adelante o hacia atrás. Asegúrese de mantener también el mismo nivel de lado a lado.

Luego, abra la capota con cuidado y vuelva a apretar las tuercas.

Una vez que se coloca la capota, las tuercas se aprietan a 15 in-lb.

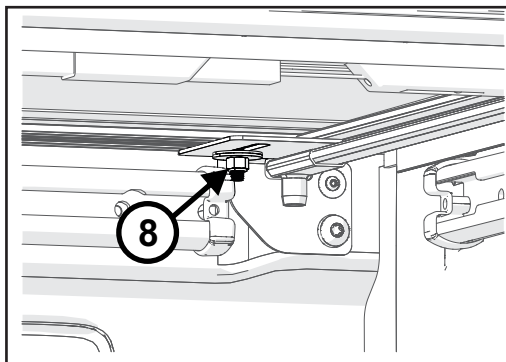

#### 5. INSTALACIÓN DE LA MANGUERA DE DRENAJE

5.1 Inserte un extremo de la manguera de drenaje en la boquilla de drenaje del lateral de la capota (1).

5.2 El otro extremo de la manguera de drenaje debe salir de la caja, ya que al perforar un orificio en el tapón de la mampara se obtiene una ruta de salida de la caja.

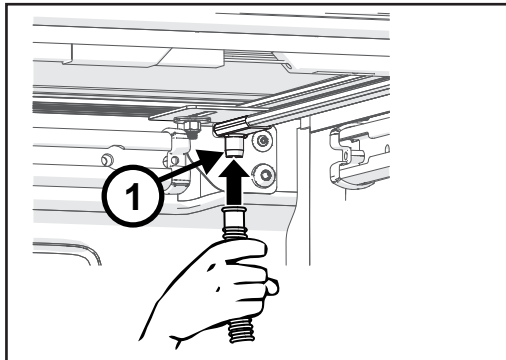

Instale las mangueras de drenaje en ambos lados.

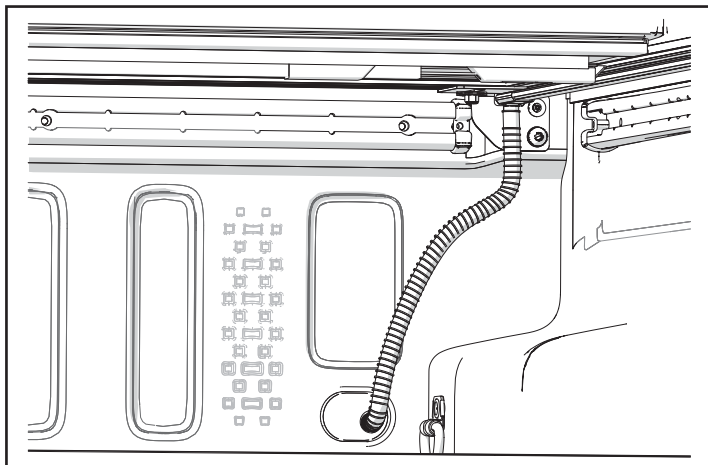

#### 6. FINALIZACIÓN DE LA INSTALACIÓN

6.1 Guarde este instructivo y consérvelo en la guantera del vehículo.

**NOTA: ANTES DE OPERAR EL VEHÍCULO, LA CAPOTA DE LA CAJA DEBE ESTAR CORRECTAMENTE ASEGURADA.**

### POSICIONAMIENTO DE PLEGADO Y ATADO SEGURO

Para la posición abierta, abra la capota hasta la última posición, asegurándose de que las trabas (1) permanezcan aseguradas al lateral de la capota. Suelte la correa de sujeción (2) de la posición de guardado y fíjela al tensor superior de la capota de la caja (3). Ajuste la correa tirando del extremo (4) a través del tensor para asegurarse de que estén ajustadas.

**Las correas en ambos lados deben estar aseguradas.**

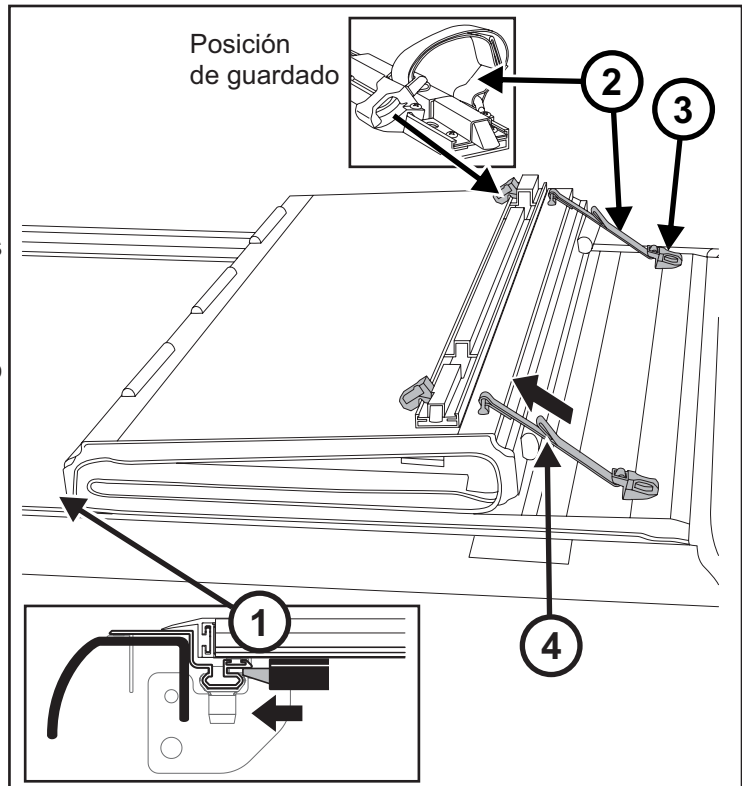

### OPERACIÓN DEL PANEL DE LA PARTE TRASERA

#### PARA CERRAR EL PANEL DE LA PARTE TRASERA

El panel de la parte trasera se puede cerrar con la puerta trasera hacia arriba o hacia abajo. Asegúrese de que ambas trabas se enganchen. La puerta trasera puede cerrarse con el panel de la parte trasera abierto o cerrado.

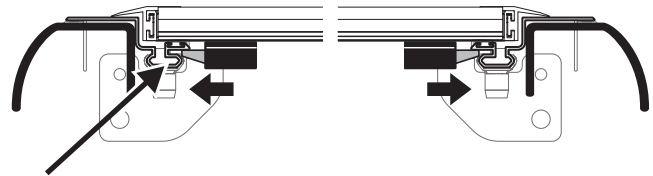

#### PARA ABRIR EL PANEL DE LA PARTE TRASERA

Abra la puerta trasera y busque debajo del panel el cable de liberación (1) a cada lado de la carcasa del panel.

Tire hacia abajo de cualquiera de los cables para liberar las dos trabas traseras y levante el panel para abrirlo.

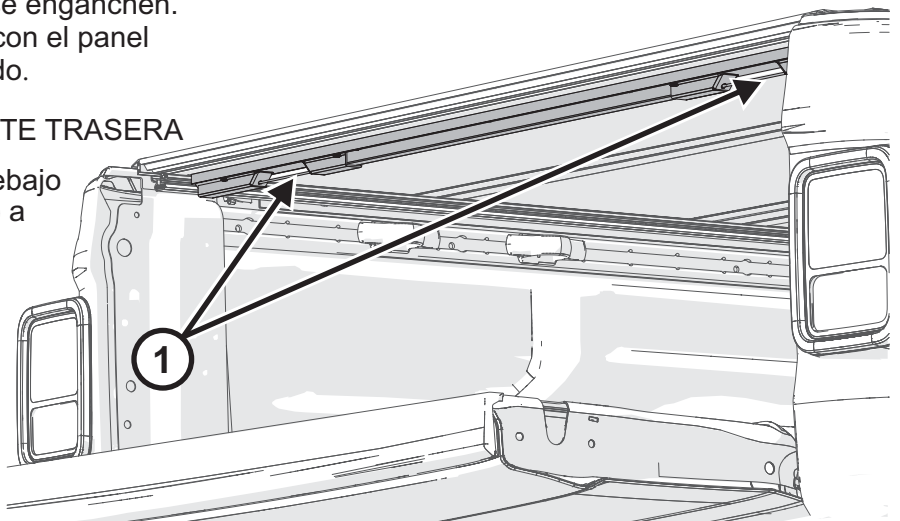

**NOTA: NO INTENTE CONDUCIR CON EL PANEL DE LA PARTE TRASERA EN UNA POSICIÓN PARCIALMENTE ABIERTA.**

## PRECAUCIÓN

No utilice el vehículo con objetos encima de la capota.



Retire toda nieve o material extraño antes de plegar la cubierta.



NO remolque su vehículo desde la parte trasera con la cubierta en su camioneta.

**NOTA: El incumplimiento de estas precauciones puede provocar daños graves y anulará la garantía.**

## CUIDADO Y MANTENIMIENTO

### 1. Limpieza

Se recomienda utilizar agua y jabón estándares para automóviles con una esponja o paño suave. Utilice una gamuza para el secado para mantener el acabado pulido. NO se recomienda el uso de cera ya que tiende a rellenar grietas y hendiduras, lo que puede afectar el acabado del panel texturado. NO utilice productos de limpieza o abrasivos fuertes.

#### NOTA:

Se debe remover periódicamente la suciedad y los residuos de los bordes inferiores de la capota y de la superficie superior de caucho de los laterales para un mejor rendimiento.

Limpe a lo largo de los bordes inferiores de cada panel, en ambos lados.  
Limpe a lo largo de las superficies de caucho superiores de ambos laterales

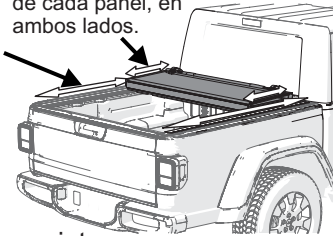

### 2. Mantenimiento

Se recomienda que verifique periódicamente que la capota esté bien sujeta a la camioneta. Inspeccione las abrazaderas y los pernos de montaje delanteros para asegurarse de que se hayan instalado correctamente y que no se hayan aflojado o se hayan desajustado durante el funcionamiento. Las capotas que se utilizan con mucha frecuencia o que se exponen a las vibraciones y al impacto de carreteras en mal estado pueden requerir un ajuste.

### 3. Lubricación de las trabas

Se recomienda que inspeccione y realice un mantenimiento de las trabas de cada panel periódicamente. Limpie cualquier exceso de suciedad o mugre y lubrique con aerosol de silicona. Asegúrese de que las trabas se muevan libremente hacia adentro y hacia afuera para enganchar correctamente el lateral y proporcionar el rendimiento adecuado con seguridad óptima. Tenga cuidado de no rociar demasiado la capota. Limpie cualquier exceso de lubricante alrededor de la ubicación de las trabas.

## GARANTÍA

Se garantiza que este producto no posee defectos de materiales o de mano de obra por un período de 3 años o 36.000 millas a partir de la fecha de compra minorista. La garantía no es transferible y aplica únicamente al comprador original de este producto.

El fabricante se reserva el derecho de determinar si un producto necesita ser reparado o sustituido. No se otorga ni está implícita ninguna prestación de trabajo o servicio. La garantía no cubre ningún daño sobre el producto causado por accidente, colisión, alteración, modificación, maltrato o negligencia del usuario, manejo fuera de la carretera, uso comercial, robo, vandalismo, desastre natural o pérdida del producto o de piezas. La garantía quedará anulada si no se siguen las instrucciones de instalación o las instrucciones de funcionamiento. El fabricante no asume ninguna responsabilidad frente a lesiones, pérdidas, daños incidentales o emergentes. El fabricante se reserva el derecho de sustituir un sistema de reemplazo completo o de proporcionar otros recursos distintos a los detallados en esta garantía debido a productos discontinuados u otros motivos.

No dude en contactarse ante cualquier consulta que tenga sobre el producto.  
Teléfono: 833-204-2606. Email: FCACare@truck-Hero.com.